



CATALOGO TORREY





REBENADOR

CON BANDA

MODELO: RB-300

CAPACIDAD: 20 Y 40 Kg

CERTIFICACIÓN:

NOM



CARACTERÍSTICA:

- * Aluminio anodizado para una excelente presentación.
- * Sistema de corte por gravedad para reducción de merma.
- * Cuchilla siempre bien afilada por su práctico sistema de afilador.
- * Potente motor de 1/3 HP para cualquier tipo de carnes frías.
- * Plato y carro desmontables
- * Regulador de ancho de corte
- * Patas niveladoras

DIMENSIONES:

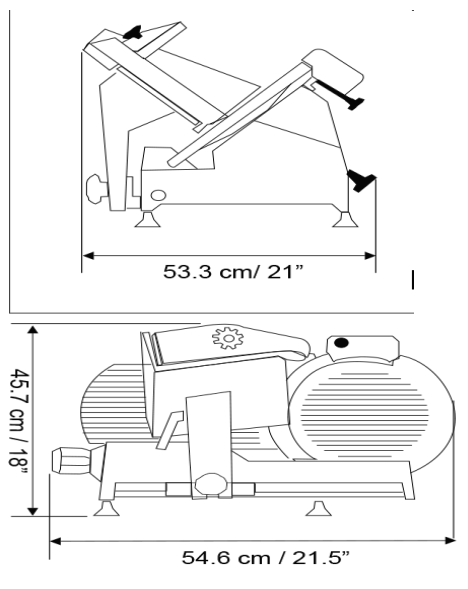

SIERRA

CON BANDA



MODELO: ST-295-PE

PESO NETO: 160KG

CERTIFICACIÓN:

NOM



Safety & Sanitation
Conforms
UL std 763



Sanitation
Conforms
NSF-8



Conforms CAN/CSA
STD C22.2

CARACTERÍSTICA:

- *Material Cabezal de aluminio abrigantado.
- *Carro en acero inoxidable.
- *Plancha en acero inoxidable.
- *Amartillado con pintura epóxica libre de plomo.
- *Motor de 1.5 HP, monofásico.
- *Sistema de limpiadores

DIMENSIONES:

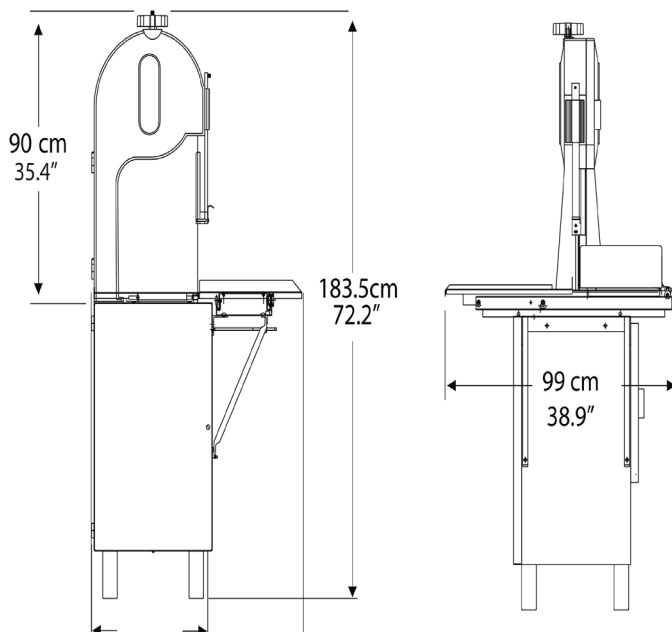



BALANZA

ETIQUETADORA

MODELO: WLS

CAPACIDAD: 20 Y 40 Kg

La etiquetadora WLS cuenta con una pantalla TouchScreen a todo color de 8 pulgadas que permite el fácil acceso de identificación de productos gracias a su interfaz por medio de imágenes y organización por carpetas.

CERTIFICACIÓN:

NOM



Safety & Sanitation
Conforms
UL std 763



Sanitation
Conforms
NSF-8



CANADA
Conforms CAN/CSA
STD C22.2

CARACTERÍSTICA:

- * Hecho de acero inoxidable de máxima duración
- * Pantalla TouchScreen a color
- * Almacena hasta 10,000 PLU's con imágenes
- * Conexiones de red inalámbrica
- * Actualiza precios y productos desde PC o tablet
- * Etiquetas y tickets 100% configurables
- * Sistema de organización por carpetas
- * Administra hasta 100 vendedores

DIMENSIONES:



Vista Superior

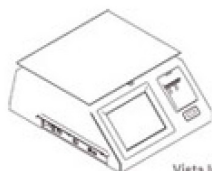

Vista Isométrica

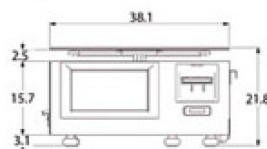

Vista Frontal

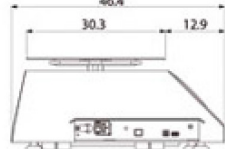

Vista Lateral



BÁSCULA



DIGITAL COMERCIAL

MODELO: L-PCR-20

CAPACIDAD: 20kg, 40kg

CERTIFICACIÓN:



Safety & Sanitation
Conforms
UL std 763

Sanitation
Conforms
NSF-8



Conforms CAN/CSA
STD C22.2



CARACTERÍSTICA:

*Fabricada en acero inoxidable de grado alimenticio

*fácil limpieza

*Diseñada para soportar el trabajo rudo del comercio y dar una imagen de higiene y confianza a su negocio.

*Cuenta con una batería recargable de hasta 100 horas de uso continuo

*La Báscula L-PCR te ofrece prácticas funciones de caja registradora como suma, resta, multiplicación de productos pesados y no pesados, total de la venta, cambio.

DIMENSIONES:

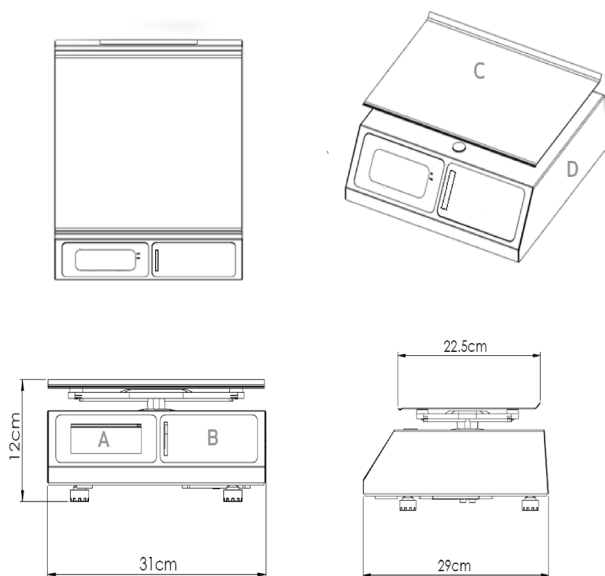



BALANZA DE RECIBO MOVIL

MODELO: FS 250-500

CAPACIDAD: 250-500 kl

CERTIFICACIÓN:



CARACTERÍSTICA:

*Se adapta perfectamente a cualquiera que sea su necesidad y ofrecemos dos capacidades para que la use en prácticamente todo.

*Se puede usar tanto para comprar mercancía con

sus proveedores de manera exacta así como también vender kilos exactos a sus clientes

*Le permite cambiar de Kg a Lb con un solo botón.

*Cuenta con las dimensiones ideales del plato para que no ocupe mucho espacio y aun así pueda pesar todo tipo de contenedores como cajas, bultos, costales, tambos, etc.

DIMENSIONES:

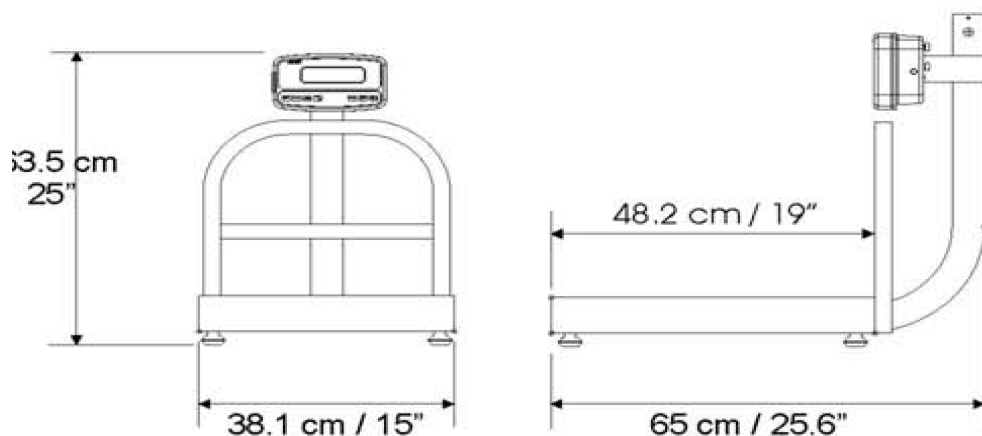

BALANZA DE PLATAFORMA



MODELO: PLP-4X4-2500/5000 PROT

CAPACIDAD: 2500 KG

CERTIFICACIÓN:

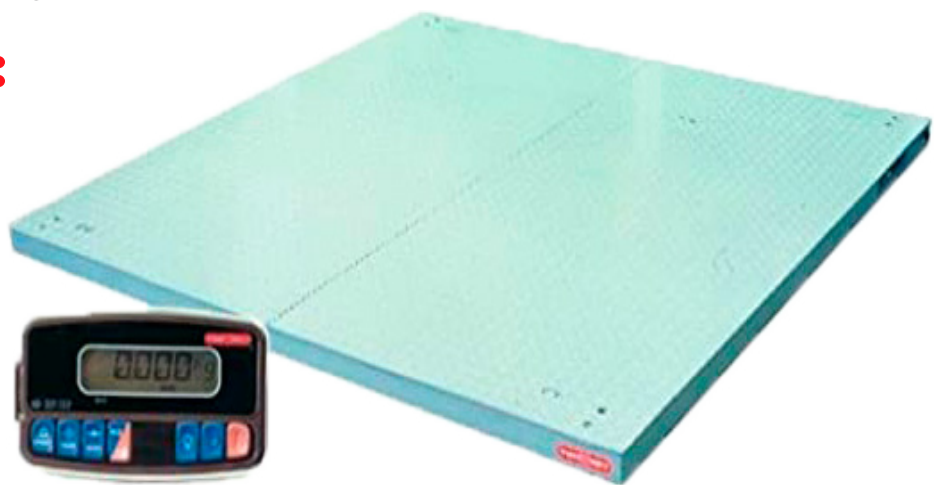

CARACTERÍSTICA:

- * Plataforma con estructura y cubierta en acero al carbón reforzada con cubierta anti-derrapante
- * Cuenta con una capacidad para pesar grandes volúmenes y ahorrar tiempo en cada pesada con la máxima precisión, disponibles en 2.5 Ton
- * Diseñada para tarima estándar de 120cm x 120cm, úsela con rampas de acceso y ahorre tiempo facilitando cada pesada o bien en caso de contar con poco espacio puede colocarse en fosa.
- *MODULO INDICADOR DE PESO

DIMENSIONES:

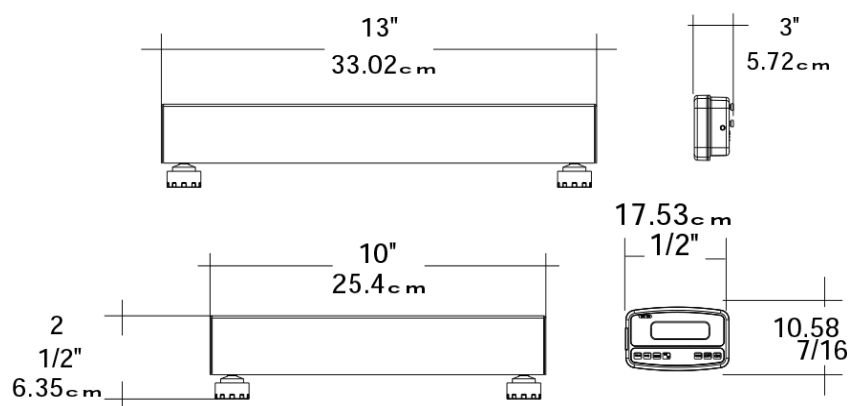



VITRINA DELICATESSEN

MODELO: TEM 150N

CERTIFICACIÓN:

NOM



Vitrina delicatessen color negro de 1.5 m para abarrotos y cremerías de tamaño mediano con dos niveles de exhibición y control digital de temperatura y puertas posteriores de cristal deslizables y desmontables.

CARACTERÍSTICA:

- *ILUMINACION LED. 20% Más iluminación. Hasta 50,000 horas más de vida.
- *El fácil acceso al condensador permite mantenerlo limpio
- *Fabricado en acero inoxidable para máxima higiene
- *Puertas Corredizas para acceso rápido.
- *Exhibición panorámica.
- *Amplio mostrador.
- *Refrigeración por gravedad.
- *Control de temperatura inteligente.
- *Condensador de libre mantenimiento

DIMENSIONES:

Rango de Temperatura de 0 C a 24 C.

- Frente: 1440 mm.
- Fondo: 920 mm.
- Alto: 1180 mm



FRENTE

LATERAL

SUPERIOR

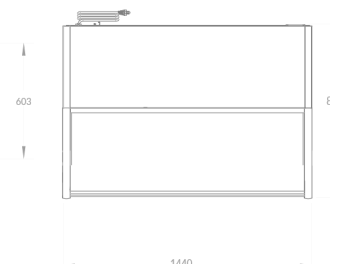
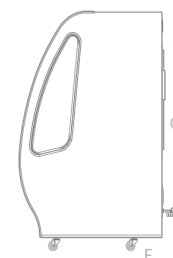
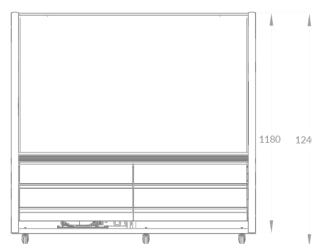

VITRINA DELICATESSEN



MODELO: TEM 200N

CERTIFICACIÓN:



CARACTERISTICA:

- *2 niveles de exhibición
- *control digital de temperatura
- *puertas posteriores de cristal
- *techo de acero inoxidable y charolas de acero inoxidable con inclinación variable
- *Dos puertas traseras corredizas de vidrio desmontables
- *Iluminación interior con LED
- *Control digital de temperatura
- *Techo mostradorz

DIMENSIONES:

Rango de Temperatura
de 0 C a 24 C.

Frente: 1887 mm.

Fondo: 869 mm.

Alto: 1175 mm

FRENTE

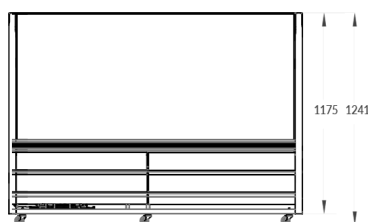

LATERAL

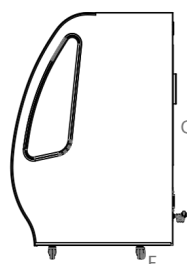

SUPERIOR

